

BİRİM FİYAT TEKLİF MEKTUBU

MERSİN ÜNİVERSİTESİ REKTÖRLÜĞÜ Yapı İşleri ve Teknik Daire Başkanlığına

İşin adı	2 nolu Kapalı Spor Salonu aydınlatmaların yenilenmesi ve asma tavan panellerinin söküm işi.
Teklif sahibinin adı ve soyadı/ ticaret unvanı	
Uyruğu	
TC Kimlik Numarası ¹	
Vergi Kimlik Numarası	
Adresi	
Telefon ve Faks numarası	

1) Yukarıda adı yer alan işe ilişkin tüm belgeler tarafımızdan okunmuş, anlaşılmış ve kabul edilmiştir. Teklif fiyata dahil olduğu belirtilen tüm masraflar ve teklif geçerlilik süresi de dahil olmak üzere işin dokümanında yer alan tüm düzenlemeleri dikkate alarak teklif verdiğimizizi, dokümanda yer alan yükümlülükleri yerine getirmememiz durumunda uygulanacak yaptırımları kabul ettiğimizi beyan ediyoruz.

2) 4734 sayılı Kanununun 4 üncü maddesindeki "yerli istekli" tanımı gereğince yerli istekli durumundayız.

3) İşin, bu teklif mektubunun ekinde yer alan birim fiyat teklif cetvelindeki her bir iş kalemi için teklif ettiğimiz birim fiyatlar üzerinden Katma Değer Vergisi hariç toplam ... TL ... Yalnız.....
..... bedel karşılığında yapmayı kabul ve taahhüt ederiz.

Adı SOYADI/Ticaret Unvanı –
Kaşe ve İmza³

Ek : Birim Fiyat Teklif Cetveli

1-Teknik Şartname

2-Sözleşme örneği

Ek 1-Mesleki faaliyetini gösteren belgeyi (Ticaret Sanayi Odası belgesi / Meslek Odası belgesi / Ticaret Sicil Gazetesin' den herhangi biri) Teklif mektubuna eklenecek

Not: Teklifler MEÜ. Yapı İşleri Teknik ve Daire Başkanlığımıza kapalı zarfta imzalı ve kaşeli olarak elden teslim edilmesi gerekmektedir

¹Türk vatandaşı gerçek kişiler 11 rakamdan oluşan T.C. Kimlik numaralarını yazacaklardır.

²Toplam tutar rakam ve ve yazı ile para birimi belirtilerek yazılacaktır.

³Teklif vermeye yetkili kişi tarafından imzalanacaktır.

BİRİM FİYAT TEKLİF CETVELİ

Sıra No	İş Kaleminin Adı ve Kısa Açıklaması	Ölçü Birimi	Miktarı	Teklif Edilen Birim Fiyat	Tutarı
1	2 nolu Kapalı Spor Salonu aydınlatmaların yenilenmesi ve asma tavan panellerinin söküm işi.	ADET	1		
TOPLAM TUTAR (K.D.V. HARIÇ)					
K.D.V.					
TOPLAM TUTAR (K.D.V. DAHİL)					

Adı SOYADI/Ticaret Unvanı –
Kaşe ve İmza

MEVCUT ARMATÜR

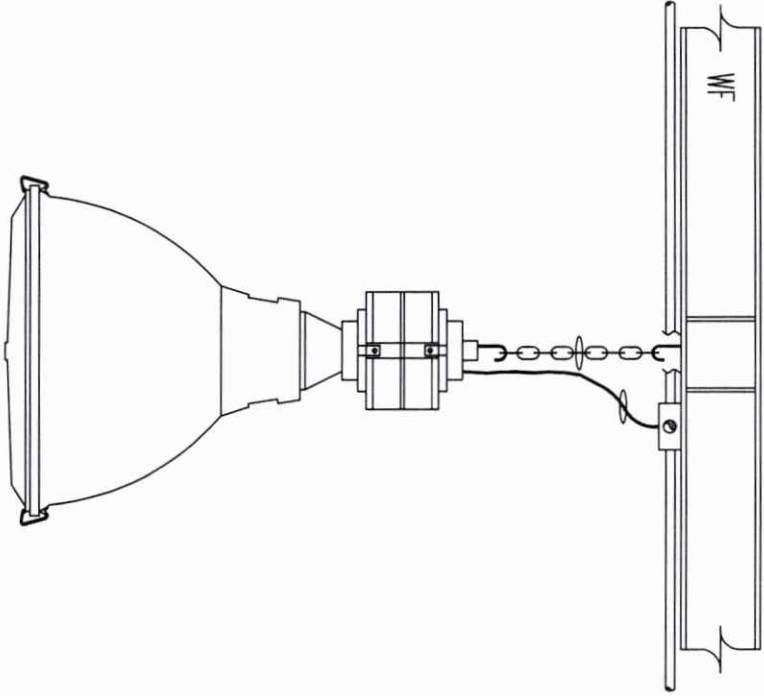

YENİ ARMATÜR

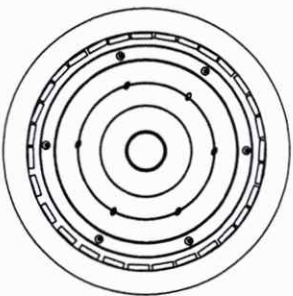
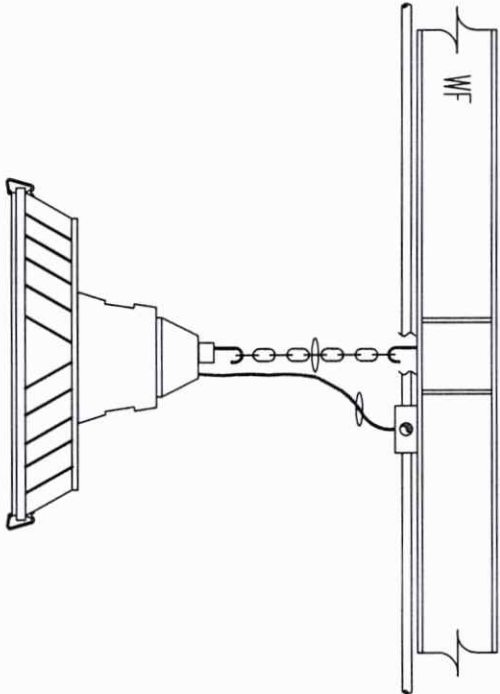

150 WATT LED

YUKSEK TAVAN ARMATÜRÜ

12.8/10/1
E.ÖZTÜRK

TEKNİK ŞARTNAME

Bu şartname; Mersin Üniversitesi Çiftlikköy Kampüsü içerisinde bulunan 2 Nolu Kapalı Spor Salonunda 48 adet yüksek tavan armatürlerin demontaj edilmesi, yerine led yüksek tavan armatürlerin montaj edilmesi ve 60X120 cm alüminyum asma tavan panellerin demontaj edilmesini kapsamaktadır.

1-) İşin Tanımı : 2 nolu Kapalı Spor Salonunda mevcuttta askıda olan 48 adet yüksek tavan armatür demontaj edilecektir. Yerine teknik şartnamede ve projede gösterilen özelliklerde 150 Watt gücünde yüksek tavan armatürü montajı yapılacaktır. Demontaj edilen armatürler idarece gösterilecek alana götürülecektir.

2 nolu Kapalı spor Salonu tavanlarında bulunan 60X120 cm ölçülerinde alüminyum asma tavan panelleri demontaj edilecektir. Demontaj edilen paneller idarece gösterilen alana götürülecektir. Asma tavanda çitalar, askı tijleri korunacaktır.

Salon ölçüleri projede belirtilmiş olup, zemin özel ahşap parke olması sebebiyle kullanılacak iskele zemine zarar vermemesi için gerekli tüm tedbirler alınacaktır. Zemin parkelere çalışmadan kaynaklı bir zarar gelmesi durumunda bahse konu zarar istekli firmaya rücu edilecektir.

3-) Genel Şartname :

- 1) Bahse konu iş anahtar teslim iş olması sebebiyle yukarıda belirtilen malzemelerden hariç ihtiyaç duyulacak cıvata, somun, kaynak makinesi, spiral ve benzeri malzemeler istekli firma tarafından karşılanacaktır.
- 2) Söz konusu iş yüksek yerde çalışma gerektirdiğinden çalıştırılacak personellerin yüksekte çalışma belgesi olması gerekmektedir. Yüksekte çalışma belgesi olmayan kişiler çalıştırılmasına izin verilmeyecektir.
- 3) Çalışma esnasında iskelede çalışan personeller iş güvenliği ve sağlığı kurallarına uymakla mükelleftir. Çalışma esnasında baret, emniyet kemerini takmadan çalışma yapılmayacaktır. İş Güvenliğine uygun çalışma yapılmaması durumunda idarece çalışma durdurulacaktır.
- 4) İstekli firma yaptığı iş için en az 5 yıl garanti verecektir.
- 5) İş Sağlığı ve Güvenliğinde çok tehlikeli bir iş olması sebebiyle istekli firma gerekli tüm tedbirleri almakla mükelleftir. Meydana gelebilecek iş kazasında idare sorumlu olmayacaktır. Bu nedenle istekli firma iş sağlığı ve güvenliği için gerektiren tüm tedbirleri almak zorundadır.
- 6) Teklif ile birlikte söz konusu işte çalıştırılacak personellerin kimlik bilgileri, SGK dökümleri dosya içerisinde olacaktır. Çalıştırılacak personellerin yüksekte çalışacak olması sebebiyle 6331 sayılı kanun gereği **yüksekte çalışma eğitimi** almak zorundadır. Eğitim, **iş güvenliği uzmanı** veya **yetkili eğitim kurumları** tarafından verilmiş katılım belgesi olmak zorundadır.

Not : Teklif ile birlikte Genel şartnamesinin 6. Maddesinde istenen belgeler dosya içerisinde olmalıdır. Teklif dosya içerisinde olmaması durumunda teklif geçersiz sayılacaktır.

M. E. E. E.
E. E. E. E.

PROJE BİRİM FİYAT POZ TARIFLERİ

İşin Adı: 2 nolu kapalı spor salonu aydınlatmalarının yenilenmesi ve asma tavan panellerin söküm işi

Sayfa No : 1

Tarih : 08.06.2026

Sıra No	1
Poz No	35.170.1902/A
Tanımı	LED yüksek tavan armatürü ışık akısı en az 21900 lm, armatür ışıksal verimi en az 146 lm/w (150 Watt gücünde)
Birimi	AD
Tarifi	<p>Bütün led armatürler; ENEC sertifikalı veya TSE ürün belgeli veya akredite bir belgelendirme kuruluşu tarafından ürün belgesine haiz olan sürücülü ve sürücü PFC değeri en az 0,95, sürücü çıkış akımı dalgalanma (ripple) değeri ise en fazla %5 olacaktır. Kullanılan ledler IESNA LM-80 belgeli olacaktır. Armatürlerin kullanım ömrü TM-21 hesaplama tablosuna göre en az 50000 (L70) saat, armatür renksel geriverim değeri (CRI) en az 80 olacaktır ve homojen ışık dağılımına sahip olacaktır. Armatürler TS EN 60598-1, TS 8698 EN 60598-2-1, TS EN 60598-2-2, TS EN 62722-1 ve TS EN 62722-2-1 standartlarına, armatür sürücüleri TS EN 61347-1 ve TS EN 61347-2-13 standartlarına ve (2014/35/AB) Belirli Gerilim Sınırları İçin Tasarlanan Elektrikli Ekipman ile ilgili yönetmeliğe ve (2014/30/AB) Elektromanyetik Uyumluluk Yönetmeliğine uygun olarak CE işaretlemesi ve akredite bir laboratuvardan alınmış AB Uygunluk Beyanı (CE Deklarasyonu) ile piyasaya arz edilmiş olacaktır. Armatürler akredite bir laboratuvardan alınmış IESNA LM-79 standartlarına uygun fotometrik ölçüm raporuna sahip olacak, IP koruma derecesi testleri TS 3033 EN 60529 standardına, IK değeri verilen pozlarda koruma derecesi testleri TS EN 62262 standardına göre yaptırılmış olacaktır. Ayrıca armatürler Atık Elektrikli ve Elektronik Eşyaların Kontrolü Yönetmeliğine uygun üretilmiş olacaktır.</p> <p>Not: Led armatür pozlarında belirtilen ışık akısı (lm) değerleri armatürün çıkış değeridir.</p> <p>Gövdesi alüminyumdan veya en az 0,7 mm DKP sacdan, difüzörü temperli camdan imal edilmiş, en az IP 65 koruma derecesine ve IK 08 mekanik dayanım derecesine sahip armatürün iş yerine temini her nevi malzeme, işçilik ve montajı dahil çalışır halde teslimi. Armatürün Genel Özellikleri(150 Watt) :</p> <ol style="list-style-type: none">1. Armatür kapalı spor sahasının aydınlatılması için imal edilmiş, LED yüksek tavan armatürü olacaktır.2. Alüminyum gövde olmalı ve toz ve suya karşı IP Koruması IP 65, IK koruması ise IK 08 olmalıdır.3. Driverin 120.000 saat ömrü olmalıdır. Ayrıca driverin IP Koruması IP 65 olmalı ve ENEC belgeli olmalıdır.4. Dahili 6 kV parafudr bulunmalıdır.5. Projektör ledleri merceklili power led olmalıdır. Işık açısı 90 derece olmalıdır.6. Işık rengi için renk sıcaklığı 6500 Kelvin olacaktır.7. Etkinlik Faktörü 146 Lümen/ Watt olmalıdır.8. Işık Akısı 21.900 lümen olmalıdır.9. Ürün görseli proje gösterildiği şekilde olacaktır.10. Türk Standartları Enstitüsünün 60598-2-5, LM79, EN 13032, LM80, EN 62262, EN 60529 standartlarını sağlamalıdır.11. Güç faktörü 0,95 dan büyük olmalıdır.12. Ürün en az 5 yıl garantili olmalıdır.

Sıra No	2
Poz No	35.170.1902-D
Tanımı	Demont.LED yüksek tavan armatürü ışık akısı en az 15000 lm, armatür ışıksal verimi en az 130 lm/w
Birimi	AD
Tarifi	

Sıra No	3
Poz No	77.100.1040
Tanımı	Alüminyum, sac, alçıpanel, taşıyıcı, camyünü vb. asma tavan sökülmesi
Birimi	M2
Tarifi	<p>Alüminyum, sac, alçıpanel, taşıyıcı, camyünü vb. asma tavan sökülmesi, çıkan malzemelerin istifli, inşaat yerindeki yükleme, yatay ve düşey taşıma, her türlü işçilik, araç ve gereç giderleri, müteahhit genel giderleri ve kârı dâhil, alüminyum, sac, alçıpanel, taşıyıcı, camyünü vb. asma tavan sökülmesinin 1 m² fiyatı: ÖLÇÜ : Sökülen asma tavan hesaplanır. NOT : Sökümden çıkan malzemeler idareye aittir.</p>

Sıra No	4
Poz No	ÖZELMEN_LİFT
Tanımı	12-16 METRE YÜKSEKLİK MAN LİFT KİRALAMA BEDELİ
Birimi	GÜN
Tarifi	12-16 METRE YÜKSEKLİTE ÇALIŞMA YAPABİLECEK, KORUMA PLATFORMLU, MAKASLI VEYA EKLEMLİ TEKERLEKLİ MENLİFT

Etiler
Etiler

.....YAPIM İŞİNE AİT SÖZLEŞME

Madde 1 - Sözleşmenin tarafları

1.1. Bu Sözleşme, bir tarafta **Yapı İşleri ve Teknik Daire Başkanlığı** (bundan sonra İdare olarak anılacaktır) ile diğer tarafta (bundan sonra Yüklenici olarak anılacaktır) arasında aşağıda yazılı şartlar dahilinde akdedilmiştir.

Madde 2 - Taraflara ilişkin bilgiler

2.1. İdarenin:

- a) Adı: Mersin Üniversitesi Yapı İşleri ve Teknik Daire Başkanlığı
- b) Adresi: Çiftlikköy Mahallesi Üniversite Caddesi 33343 Yenişehir/MERSİN
- c) Telefon numarası: 0 324 361 0066
- ç) Faks numarası: 0 324 361 0057
- d) Elektronik posta adresi: yapiisleri@mersin.edu.tr

2.2. Yüklenicinin:

- a) Adı, Soyadı/Ticaret unvanı:
- b) T.C. Kimlik No:
- c) Vergi Kimlik No:
- ç) Yüklenicinin tebligata esas adresi:
- d) Telefon numarası:
- e) Bildirime esas faks numarası:
- f) Bildirime esas elektronik posta adresi:

2.3. Her iki taraf, 2.1. ve 2.2. maddelerinde belirtilen adreslerini tebligat adresi olarak kabul etmişlerdir. Adres değişiklikleri usulüne uygun şekilde karşı tarafa tebliğ edilmedikçe, en son bildirilen adrese yapılacak tebliğ, ilgili tarafa yapılmış sayılır.

2.4. Taraflar, yazılı tebligatı daha sonra süresi içinde yapmak kaydıyla, kurye, faks veya elektronik posta gibi diğer yollarla da bildirim yapabilirler.

Madde 3- Sözleşmenin Konusu

3.1. Sözleşmenin konusu; İdarenin ihtiyacı olan proje ve teknik özellikleri teknik şartnamede düzenlenen doğrudan temin dokümanı ile bu sözleşmede belirlenen şartlar dâhilinde Yüklenici tarafından yapımı ve idareye teslimi işidir.

3.2. Sözleşme kapsamında yapılacak olan yapım işinin tanımı:

3.2.1 Yapım İş-i Takım

3.3. Bu Sözleşme ile imza altına alınan yapım işi, sözleşme ve eklerinde yer alan düzenlemelere uygun teslim edilecektir.

3.4. Sözleşme imzalanmış olması, idareye yapım işini yapma yükümlülüğü getirmez.

Madde 4 - Sözleşmenin dili

4.1. Sözleşmenin dili Türkçe dir.



Madde 5 - Tanımlar

5.1. Bu Sözleşmenin uygulanmasında, 4734 sayılı Kamu İhale Kanunu ve 4735 sayılı Kamu İhale Sözleşmeleri Kanunu ile Yapım İşleri Genel Şartnamesinde ve ihale dokümanında oluşturulan diğer belgelerde yer alan tanımlar geçerlidir.

Madde 6 - Sözleşmenin türü ve bedeli

6.1. Bu Sözleşme, anahtar teslimi götürü bedel sözleşme olup, iş kapsamındaki dokümanlar arasında yer alan uygulama projeleri ve bunlara ilişkin mahal listeleri, poz tarifleri, özel ve genel teknik şartnamelere dayalı olarak, işin tamamı için yüklenici tarafından teklif edilen (KDV hariç) (Yazıyla) toplam bedel üzerinden akdedilmiştir.

6.2. Yapılan işlerin bedellerinin ödenmesinde, yüklenicinin teklif ettiği toplam bedel esas alınır.

Madde 7 - Sözleşme bedeline dâhil olan giderler

7.1. Taahhüdün yerine getirilmesine ilişkin her türlü vergi, resim, harç, çalıştırılacak personelin 5510 sayılı yasa kapsamındaki sigortalılık giderleri vb giderler ile ulaşım, sözleşme kapsamındaki her türlü sigorta giderleri sözleşme bedeline dâhildir. İlgili mevzuatı uyarınca hesaplanacak Katma Değer Vergisi sözleşme bedeline dâhil olmayıp, İdare tarafından Yükleniciye ödenir. Sözleşmeyle ilgili Damga Vergisi ödeme emri belgesinde belirtilerek Mersin Üniversitesi Strateji Geliştirme Dairesi Başkanlığı'na tahsil edilecektir.

Madde 8 - Sözleşmenin ekleri

8.1. Sözleşme, ekindeki doküman ve diğer belgelerle bir bütündür, İdareyi ve Yükleniciyi bağlar.

Madde 9 - İşe başlama ve bitirme tarihi

9.1. Sözleşmenin imzalandığı tarihten itibaren yer teslimi yapılarak yer teslim tutanağı düzenlenerek işe başlanır. Doğrudan temin tüm yapım işlerinde Başkanlığımız Peyzaj Planlama Şube Müdürü İle Teknik Bakım Onarım Şube Müdürü yer teslim komisyonu doğal üyesi olup, ilgi şube müdürlerinin onayı alınmadan yer teslimi yapılmaz.

9.2. Yüklenici taahhüdün tümünü, sözleşmenin imzalandığı tarihten itibaren **gün** içinde tamamlamak zorundadır. İşin başladığı tarih sözleşmenin imzalandığı gündür.

9.3. Yüklenici işin bitiminde bir dilekçe ile işin bittiğini idareye bildirecektir. İşin bitim tarihi olarak yüklenicinin dilekçe tarihi esas alınacaktır.

Madde 10 - Ödeme yeri ve şartları

10.1. Yüklenicinin hakedişi Maliye Bakanlığınca onaylanan AFP deki serbest bırakma ilke ve oranlarına göre Mersin Üniversitesi Strateji Geliştirme Başkanlığınca ödenir.

Madde 11 - Avans verilmesi şartları ve miktarı

11.1. Bu iş için avans verilmeyecektir.

Madde 12 - Fiyat farkı ödenmesi ve hesaplanması şartları

12.1. Yüklenici, sözleşmenin tamamen ifasına kadar, vergi, resim, harç ve benzeri mali yükümlülüklerde artışa gidilmesi veya yeni mali yükümlülüklerin ihdası gibi nedenlerle fiyat farkı verilmesi talebinde bulunamaz.

12.2. Fiyat farkı hesaplanmayacaktır.

12.3. Sözleşmede yer alan fiyat farkına ilişkin esas ve usullerde sözleşme imzalandıktan sonra değişiklik yapılamaz.



Madde 13 - Montaj, işletmeye alma, eğitim, bakım onarım, yedek parça gibi destek hizmetlerine ait şartlar

13.1. Yüklenici yükleniminde bulunan işin gereği olan her türlü montaj, işletmeye alma, eğitim, bakım onarımı yapmakla yükümlüdür.

Madde 14 - Süre uzatımı verilebilecek haller ve şartları

14.1. Süre uzatımıyla ilgili hususlarda Yapım İşleri Genel Şartnamesi hükümleri uygulanır.

Madde 15 - Sözleşmede değişiklik yapılması

15.1. Sözleşme imzalandıktan sonra, sözleşme bedelinin aşılması ve İdare ile Yüklenicinin karşılıklı olarak anlaşması kaydıyla, aşağıda belirtilen hususlarda sözleşme hükümlerinde değişiklik yapılabilir:

a) İşin yapılma yeri,

b) İşin süresinden önce yapılması kaydıyla işin süresi ve bu süreye uygun olarak ödeme şartları.

Madde 16 - Gecikme halinde uygulanacak cezalar ve sözleşmenin feshi

16.1. Bu sözleşmede belirtilen süre uzatımı halleri hariç, Yüklenici sözleşmeye uygun olarak işi süresinde bitirmediği takdirde ihtarda bulunmaksızın gecikme cezası uygulanır.

16.2. Yüklenici sözleşmeye uygun olarak işi süresinde bitirmediği takdirde, gecikilen her gün için sözleşme bedeli 50.000,00 TL'ye kadar olan sözleşmelerde sözleşme bedelinin %1'i (yüzde bir), sözleşme bedeli 50.000,00 TL ile Doğrudan temin üst sınırına kadar olan sözleşmelerde sözleşme bedelinin %0,5'i (binde beş) oranında gecikme cezası uygulanır.

16.3. Gecikme cezaları ayrıca protesto çekmeye gerek kalmaksızın Yükleniciye yapılacak ödemelerinden kesilir. Bu cezaların ödemelerinden karşılanamaması halinde Yükleniciden ayrıca tahsilat yapılır.

16.4. Gecikme halinde uygulanacak cezalar dahil sözleşme kapsamında kesilecek cezaların toplam tutarı, hiçbir durumda, ilk sözleşme bedelinin % 15'ini geçemez. Toplam ceza tutarının, ilk sözleşme bedelinin % 15'ini geçmesi durumunda, bu orana kadar uygulanacak cezanın yanı sıra 4735 sayılı Kanununun 20 nci maddesinin (b) bendine göre protesto çekmeye gerek kalmaksızın sözleşme feshedilerek hesabı genel hükümlere göre tasfiye edilir.

Madde 17 - Sözleşmenin feshine ilişkin şartlar

17.1. Sözleşmenin İdare veya Yüklenici tarafından feshedilmesine ilişkin şartlar ve sözleşmeye ilişkin diğer hususlarda 4735 Sayılı Kamu İhale Sözleşmeleri Kanunu ile Yapım İşleri Genel Şartnamesi hükümleri uygulanır.

17.2. Birinci fıkrada sayılanlar dışında, işin herhangi bir aşamasında yüklenici tarafından sözleşmenin feshedilmesi talep edilirse idarece o ana kadar yapılmış olan imalatlara ilişkin herhangi bir ödeme yapılmayacak, durum tutanak altına alınarak İdarenin de uygun görmesi halinde sözleşme feshedilecektir.

Madde 18 - Sözleşme kapsamında yaptırılabilir ilave işler ve iş eksilişi

18.1. Sözleşme kapsamında yaptırılabilir ilave işler ve iş eksilişine ilişkin olarak; işin planlanmasından sonra bir ihtiyaç doğması halinde veya planlanan imalatın fenni olarak değiştirilmesinin gerekmesi halinde doğrudan temin limitleri içerisinde kalmak kaydıyla idarece iş artışına veya iş eksilişine gidilebilir.

18.2. İş artışı veya azalışı; tenzilat oranı harcama talep formunda belirtilen KDV hariç bedel ile yüklenicinin teklif ettiği bedelin oranlanmasıyla bulunacak sabit tenzilat oranı üzerinden yapılır. Sözleşmeyi imzalayan yüklenici bu durumu kabul etmiş sayılır.



18.3 Yüklenici iş artışı yapmayı herhangi bir sebeple kabul etmediği durumlarda iş artışını kabul etmediğini dilekçe ile idareye bildirir. İdare iş artışına konu olan kısmı başka bir sözleşme kapsamında farklı bir yükleniciye yaptırabilir. Bu durumda her yüklenici yaptığı kısım ile ilgili işlerden sorumlu olacaktır. Sözleşmeyi imzalayan yüklenici bu durumu kabul etmiş sayılır.

Madde 19 - Teslim, muayene ve kabul işlemlerine ilişkin şartlar

19.1. İşin teknik şartnamesi ve/veya diğer satın alma dokümanlarında bulunmasa dahi yüklenici iş tesliminden önce çıkan her türlü hafriyatı bedel talep etmeksizin kampüs dışına uzaklaştırmak ve iş yerinin temizliğini yaparak İdareye teslim etmek zorundadır.

19.1. İşin yükleniciye teslimi maliyet çalışmalarını yapanlar ve Başkanlıkça oluşturulacak Kabul Komisyonunca birlikte yapılır. Denetim ve kabul işlemleri ise Başkanlıkça oluşturulmuş olan Muayene ve Kabul Komisyonu tarafından yapılır.

Madde 20- İşin Yürütülmesi, İş Sağlığı ve Güvenliği

20.1. Yüklenicinin sözleşme konusu işte çalıştıracağı personelle ilgili sorumlulukları ve buna ilişkin şartlarda, Yapım İşleri Genel Şartnamesi hükümleri uygulanır.

20.2. Yüklenici tüm işyerlerinde iş kazaları ve meslek hastalığı olmaması için 6331 Sayılı İş Sağlığı ve Güvenliği Kanunu ve ilgili yönetmeliklerinde belirtilmiş olan İş Sağlığı ve Güvenliğine ilişkin tüm önlemleri almak ve işyerinde uygulanmakta olan kurallara uymak, her türlü malzeme, araç, gereç ve kişisel koruyucu ekipmanları sağlamak, iş yerinde bulundurmak, işçilerine kullanırmak, alınan önlemlere uyulup uyulmadığını denetlemek zorundadır. İşin devamı sırasında işyerinde yapılacak çalışmalar nedeniyle, işçilerle çevre halkının kazaya uğramalarını, zarar görmelerini ve işlerde zarar ve hasar meydana gelmesini önleyici tedbirlerin alınmasından da yüklenici sorumlu olup alınan bütün tedbirlere rağmen, yüklenicinin yaptığı işlerden dolayı üçüncü şahısların kendilerine veya mallarına hasar verilmesi durumunda oluşan zarardan yine yüklenici sorumludur.

Madde 21- İşin Kapsamında Kullanılacak Yapı Malzemelerine İlişkin Hususlar

21.1. Yüklenici firma; tüm malzeme imalatlarında, imalattan önce idareden malzeme onayı almalıdır. Malzemelerin seçimi esnasında yüklenicinin sunacağı TSE veya TSEK Standartlarına uygun olarak üretilmiş en az 3 (Üç) alternatifli malzeme numunelerinden birini idare seçebileceği gibi, bunların tümünü reddedebilir, yeni malzeme sunulmasını isteyebilir. Aksi takdirde idarece malzeme onayı verilmeyecektir. Yüklenici, malzemeleri iş programlarını aksatmayacak şekilde önceden idarenin onayına sunacak ve meydana gelecek gecikmeden sorumlu olacaktır. Malzeme seçimi idare onayı ile kesinlik kazanacaktır. Onay tutanakları gerektiği takdirde iş bitiminde Kabul Komisyon üyelerine sunulacak şekilde saklanmalıdır. İdare istediği imalat ve malzemelerin testini isteyebilir, yüklenici testi yaptırmak ve ücretini ödemekle mükelleftir. Söz konusu onaylara ilişkin sözleşme dokümanı eki malzeme onay formu kullanılacaktır.

Madde 22 - Anlaşmazlıkların çözümü

22.1. Bu sözleşme ve eklerinin uygulanmasından doğabilecek her türlü anlaşmazlığın çözümünde Mersin İdari mahkemeleri ve icra daireleri yetkilidir.

Madde 23- Hüküm bulunmayan haller

23.1. Bu sözleşme ve eklerinde hüküm bulunmayan hallerde, ilgisine göre 4734 sayılı Kanun ve 4735 sayılı Kanun hükümleri, bu Kanunlarda hüküm bulunmaması halinde ise Borçlar Kanunu hükümleri uygulanır.

Madde 24 - Yürürlük

24.1. Bu sözleşme taraflarca imzalandığı tarihte yürürlüğe girer.

T.C.
MERSİN ÜNİVERSİTESİ REKTÖRLÜĞÜ
Yapı İşleri ve Teknik Daire Başkanlığı



Madde 25 - Sözleşmenin imzalanması

25.1. Bu sözleşme 25 maddeden ibaret olup, İdare ve Yüklenici tarafından tam olarak okunup anlaşıldıktan/...../..... tarihinde bir nüsha olarak imza altına alınmıştır. Ayrıca İdare, Yüklenicinin talebi halinde sözleşmenin "aslına uygun idarece onaylı suretini" düzenleyip Yükleniciye verecektir.

İdare

Yüklenici